

«GIMBRE»

CONSTRUCTEUR MATÉRIEL VITICOLE



Constructeur français depuis 1946,
GIMBRE est présent sur tout le territoire grâce
à son réseau de concessionnaires distributeurs.
Toute son équipe est mobilisée pour satisfaire
les viticulteurs les plus exigeants.

DEPUIS
+ de
70 ans

«GIMBRE»

CONSTRUCTEUR MATÉRIEL VITICOLE



BENNES MONOCOQUES ÉLÉVATRICES & BASCULANTES

De la **tonte** et du **rognage**
au **transport** de **vendange**,
GIMBRE, grâce à son **bureau**
d'études, développe une **gamme**
étendue de matériel robuste,
fiable et de **qualité** :

» LES REMORQUES

À RIDELLES

polyvalentes et adaptables

MONOCOQUES ÉTANCHES

élévatrices ou non, en acier ou inox

TECHNIQUES

sortie directe, bec fond mobile,
pompe à ogive...

» LES TONDEUSES ET BROyeurs

de 50 cm à 4 m de travail, adaptés
à toutes les spécificités du vignoble

» LES ROGNEUSES

combinables avec la tonte



Retrouvez
toute la gamme sur
www.gimbre.com

ou contactez-nous :
T/ 05 56 63 30 09
info@gimbre.com

2 route Jean Redon
33490 St Pierre d'Aurillac



BENNES MONOCOQUES ÉLÉVATRICES & BASCULANTES



« Une tradition de qualité »



ME 50



ME 60

Option bavette inclinée inox



ME 80

Options Roues 445/45 R 19.5, trappes à grain, couvercle hydraulique et commande de porte arrière hydraulique



ME 60

Option plateau ridelles

ÉQUIPEMENT STANDARD

- » Châssis rectangulaire renforcé
- » Faux châssis permettant une élévation horizontale
- » Déport AR de la caisse
- » Porte AR étanche automatique
- » Frein de parking
- » Béquille à roue renforcée (sauf ME60S/80S)
- » Eclairage fixe et protégé
- » Sécurité hydraulique par clapet parachute
- » Echelle
- » Freinage hydraulique
- » Bennage et élévation par flexible

OPTIONS

- » Caisse INOX
- » Revêtement intérieur alimentaire
- » Plateau ridelles
- » Passerelle
- » Trappe à grain étanche
- » Bavettes inclinées acier ou inox
- » Commande hydraulique de porte AR
- » Caisson stockage inox
- » Anneau d'attelage tournant (sauf sur flèche à ressort)
- » Flèche à ressort sur ME 40 / 50
- » Pneus routiers
- » Porte AR 2 battants sur châssis basculant
- » Couvercle hydraulique avec ouverture droite et gauche (Commande hydraulique de porte obligatoire)
- » Demi bavette avant et arrière acier ou inox

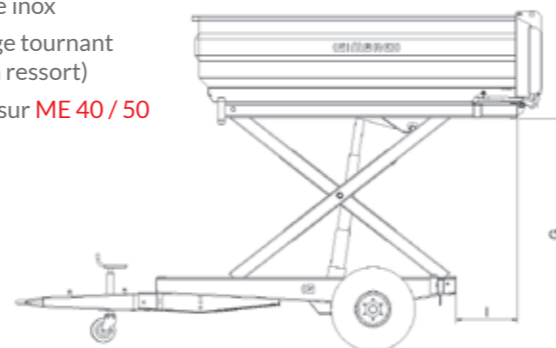
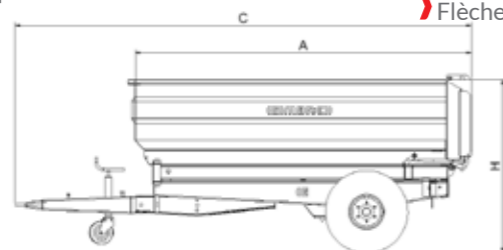
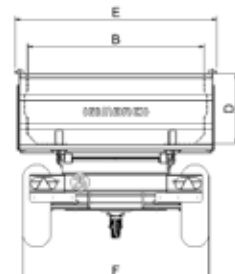

CARACTÉRISTIQUES TECHNIQUES

TYPE	ME 25	ME 30	ME 40	ME 50	ME 60S	ME 80S
Charge utile	2500 kg	3000 kg	4000 kg	5000 kg	6000 kg	8000 kg
Longueur intérieure caisse (A)	3 m	3 m	3,50 m	3,50 m	4 m	4 m
Largeur intérieure caisse (B)	1,25 m	1,40 m	1,70 m	1,90 m	2 m	2 m
Longueur totale (C)	4,10 m	4,10 m	4,88 m	4,88 m	5,50 m	5,50 m
Hauteur caisse (D)	0,68 m	0,75 m	0,68 m	0,75 m	0,75 m	1 m
Largeur hors tout (E)	1,52 m	1,67 m	2,05 m	2,17 m	2,40 m	2,40 m
Extérieur roues (avec monte d'origine) (F)	1,42 m	1,47 m	2,05 m	2,05 m	2,40 m	2,40 m
Garde au sol déchargement (G)	2,10 m	2,10 m	2,30 m	2,30 m	2,70 m	2,70 m
Hauteur chargement (H)	1,58 m	1,63 m	1,75 m	1,82 m	2,03 m	2,28 m
Déport arrière (I)	0,70 m	0,70 m	0,55 m	0,55 m	0,70 m	0,70 m
Volume	25 HL	30 HL	40 HL	50 HL	60 HL	80 HL
Béquille	A roue pivotante	A roue pivotante	A roue pivotante	A roue pivotante	Hydraulique	Hydraulique
Pneumatiques	10,0/75-15,3 - 14plis	10,0/75-15,3 - 14plis	12,5/80-15,3 - 14plis	12,5/80-15,3 - 14plis	385/65 R22,5	385/65 R22,5
Poids à vide	1340 kg	1380 kg	2060 kg	2100 kg	2600 kg	2800 kg
Dimensions plateaux correspondants	2,85 x 1,30 m	2,85 x 1,70 m	3,50 x 2 m	3,50 x 2 m	4 x 2 m	4 x 2 m